

FROSTLINE®

AUSSEN FROSTSICKEREN TRINKAUTOMATEN
FROSTFREIE WASSERVERSORGUNG DAS GANZE JAHR
- OHNE ELEKTRISCHE VERSORGUNG



www.frostline.dk

FROSTFREIER TRINKAUTOMATE FÜR PFERDE

Das automatische Trinksystem für Pferde ist besonders für die Verwendung im Freien oder im offenen Stall geeignet, da das System immer frostsicheres und frisches Wasser garantiert. Das Pferd lernt schnell mit dem oberen Teil der Nase auf die Maulplatte zu drücken und dadurch das Ventil zu öffnen. So ist das Maul auf natürliche Art und Weise zum trinken frei, und deshalb die Wahl eines ziemlich tiefen und grossen trinkbeckens.

Das Trinksystem ist mit einem 3-Wege-Gleitventil versehen, das selbst bei großer Kälte sicherstellt, dass sie nicht einfriert. Dichtungen können ohne Aufgraben des Brunnens ausgetauscht werden. der Wasserständer kann von den Brunnen hoehgezogen werden und danach kann der Ventilkolben auszogen werden um die dichtungsringe zu tauschen.

PRODUKT

Bezeichnung: Trinkautomat A362 und A382.
Komplet mit Brunnen
Auflauf: D8mm Ausgusstutzen
Anschluss: ½" Rohr Gewinde Nippel

INSTALLATIONSMAßE	A362	A382
Höhe (H2):	600mm	800mm
Ständerhöhe (H3):	660mm	860mm
Gesamthöhe (H1):	1560mm	1760mm
Brunnen:	D200 x 900mm	D200 x 900mm

VERPACKUNG

Maße H-B-T: 1560 x 275 x 348mm/ 1760 x 275 x 348mm
Gewicht: 8,5kg/ 9,0kg komplett mit Brunnen

VENTIL

FROSTLINE® selbst entleerenden Gleitventil
Kapazität: 9 l/min. bei 2-4 bar
Anschlussdruck: 2-6 bar
Dichtungsringe: 1 x D9x1,5 70sh, 2 x D6x1,5 70sh

MODELLEN

A362	69.48.91.360	Trinkautomat 60cm
A382	69.48.91.380	Trinkautomat 80cm

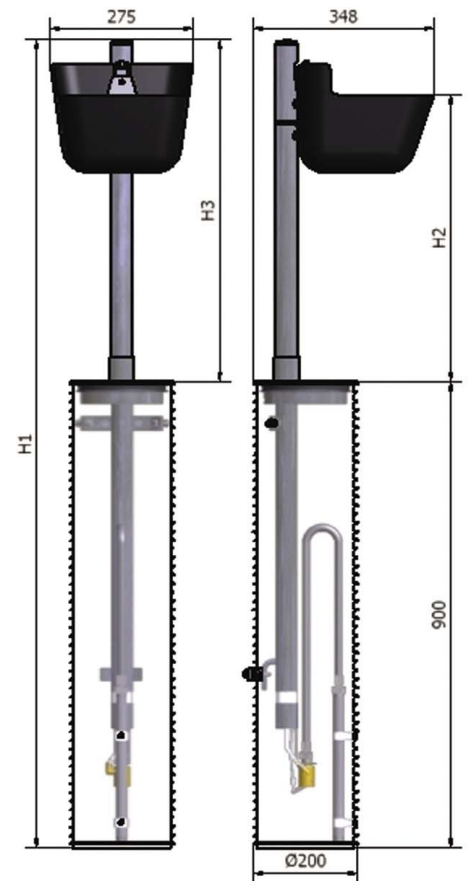

SO FUNKTIONIERT DAS VENTIL

Wenn der Abfüllvorgang an einem Trinkbecken beendet ist, lässt das patentierte selbst entleerenden drei Wege Gleitventil das Restwasser zurück in den Brunnen. Das Gleitventil ist in frostfreier Tiefe montiert.

Deswegen bleibt kein Wasser in der Steigleitung stehen und deshalb kann der Trinkautomat nicht einfrieren.

EMPFEHLUNG

Eine Trinkautomat kann 10 bis 12 Tiere bedienen, aber wir empfehlen, dass man immer mindestens zwei Trinkautomaten aufstellen wenn mehr als ein Tier bedient werden soll und mit mindestens fünf Meter Abstand zwischen die Trinkautomate. dabei sichert man, dass alle Tiere mit genug Wasser versorgt werden. Also kann zwei Trinkautomaten 20 bei 24 Tiere versorgen.



AUSSEN FROSTSICKEREN TRINKAUTOMATEN
FROSTFREIE WASSERVERSORGUNG DAS GANZE JAHR
- OHNE ELEKTRISCHE VERSORGUNG



FROSTFREIER TRINKAUTOMATE FÜR RINDER IM FREIEN

Das automatische Trinksystem für Rinder ist besonders für die Verwendung im Freien oder im offenen Stall geeignet, da das System immer frostsicheres und frisches Wasser garantiert. Die Rinder lernt schnell mit dem oberen Teil der Nase auf die Maulplatte zu drücken und dadurch das Ventil zu öffnen. So ist das Maul auf natürliche Art und Weise zum trinken frei, und deshalb die Wahl eines ziemlich tiefen und grossen trinkbecken.

Das Trinksystem ist mit einem 3-Wege-Gleitventil versehen, das selbst bei großer Kälte sicherstellt, dass sie nicht einfriert. Dichtungen können ohne Aufgraben des Brunnens ausgetauscht werden. der Wasserständer kann von den Brunnen hoehgezogen werden und danach kann der Ventilkolben aus gezogen werden um die dichtungsringe zu tauschen.

PRODUKT

Bezeichnung: Trinkautoma A342 und A362.
Komplet mit Brunnen
Auflauf: D 8mm Ausgußstutzen
Anschluss: ½" Rohr Gewinde Nippel

INSTALLATIONSMASSE	A342	A362
Höhe (H2):	400mm	600mm
Ständerhöhe (H3):	460mm	660mm
Gesamthöhe (H1):	1360mm	1560mm
Brunnen:	D200 x 900mm	D200 x 900mm

VERPACKUNG

Masse H-B-T: 1360 x 275 x 348mm/ 1560 x 275 x 348mm
Gewicht: 8,0kg/ 8,5kg komplet mit Brunnen

VENTIL

FROSTLINE® selbst entleerenden Gleitventil
Kapazität: 9 l/min. bei 2-4 bar
Anschlussdruck: 2-6 bar
Dichtungsringe: 1 x D9x1,5 70sh, 2 x D6x1,5 70sh

MODELLEN

A342	69.48.91.340	Trinkautomat 40cm
A362	69.48.91.360	Trinkautomat 60cm

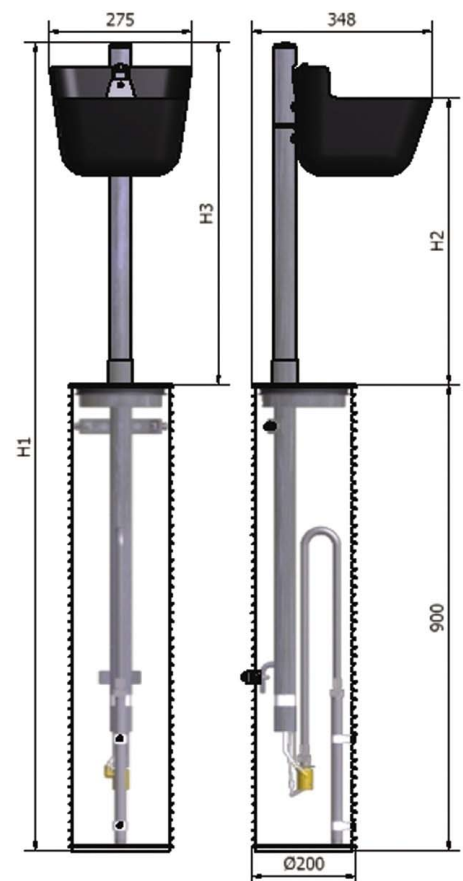

SO FUNKTIONIERT DAS VENTIL

Wenn der Abfüllvorgang an einem Trinkbecken beendet ist, lässt das patentierte selbst entleerenden drei Wege Gleitventil das Restwasser zurück in den Brunnen. Das Gleitventil ist in frostfreier Tiefe montiert. Deswegen bleibt kein Wasser in der Steigleitung stehen und deshalb kann der Trinkautomate nicht einfrieren.

EMPFEHLUNG

Eine Trinkautomate kann 10 bis 12 Tiere bedienen, aber wir empfehlen, dass man immer mindestens zwei Trinkautomaten aufstellen wenn mehr als ein Tier bedient werden soll und mit mindestens fünf Meter Abstand zwischen die Trinkautomate. dabei sichert man, dass alle Tiere mit genug Wasser versorgt werden. Also kann zwei Trinkautomaten 20 bei 24 Tiere versorgen.



AUSSEN FROSTSICKEREN TRINKAUTOMATEN

FROSTFREIE WASSERVERSORGUNG DAS GANZE JAHR
- OHNE ELEKTRISCHE VERSORGUNG



FROSTSICHER TRINKAUTOMATE FÜR SCHWEINE IM FREIEN

Das automatische Trinksystem für Schweine ist besonders für die Verwendung im Freien Geeignet, da das System immer kaltes und frisches Wasser, unabhängig vom Wetter gewährleistet. Das Trinksystem hat auch die positiven Effekte, dass des Wohls wegen immer kaltes, frisches Wasser größer ist als für benachbarte Produkte, die auf Stromversorgung arbeitet. Ein Parameter, die auch sehr günstig und wesentlich ist.

Die Trinkbecken sind im rostfreien Stahl mit einem tiefen Trinkbecken angefertigt. Das Trinkbecken wird beim drücken bei oberne teil der Nase aktiviert. Dass meinst dass ein Wasserspiegel im Boden des Trinkbeckens etabliert wird und die Tiere natürlich trinken kann.

Weiterhin sichert Das Design der Konstruktion und Funktionalität des Trinkbeckens minimales Überlauf vom Wasser.

Das Trinkbecken kann 180 grad umgedreht werden und ist weiterhin mit einem Schnell Kupplung auf der Wasserzufuhr ausgerüstet. Damit ist es möglich die Trinkbecken sehr schnell zum tauschen und auch in andere lehren Brunnen zu installieren.

PRODUKT

Bezeichnung: Trinkautomate A640. Komplett mit Brunnen
 Auflauf: D 8mm Ausgußstutzen
 anschluss: ½" Rohr Gewinde Nippel

INSTALLATIONSMAßE

Höhe til kop (H2): 170mm
 Ständerhöhe (H3): 365mm
 Gesamthöhe (H1): 1265mm
 Brunnen: D200 x 900mm

VERPACKUNG

Maße H-B-T: 1280 x 200 x 238mm
 Gewicht: 9,0kg komplet mit Brunnen

VENTIL

FROSTLINE® selbst entleerenden Gleitventil
 Kapazität: 9 l/min. bei 2-4 bar
 anschlussdruck: 2-6 bar
 Dichtungsringe 1 x D9x1,5 70sh, 2 x D6x1,5 70sh

MODELLEN

A640	69.48.91.120	Trinkautomate für Schweine
------	--------------	----------------------------

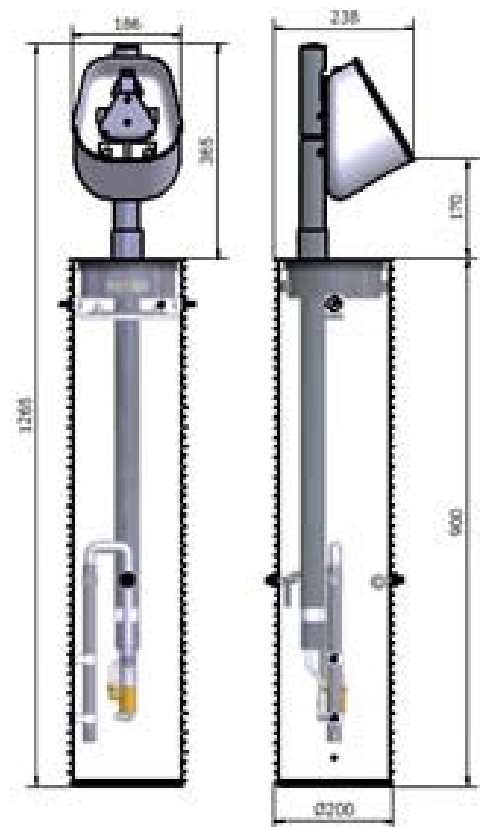

SO FUNKTIONIERT DAS VENTIL

Wenn der Abfüllvorgang an einem Trinkbecken beendet ist, lässt das patentierte selbst entleerenden drei Wege Gleitventil das Restwasser zurück in den Brunnen.

Das Gleitventil ist in frostfreier Tiefe montiert, deswegen bleibt kein Wasser in der Steigleitung stehen und deshalb kann der Trinkautomate nicht einfrieren.

EMPFEHLUNG

Eine Trinkautomate kann 10 bis 12 Tiere bedienen, aber wir empfohlen, dass man immer mindestens zwei Trinkautomaten aufstellen wenn mehr als ein Tier bedient werden soll und mit mindestens fünf Meter Abstand zwischen die Trinkautomate. dabei sichert man, dass alle Tiere mit genug Wasser versorgt werden. Also kann zwei Trinkautomaten 20 bei 24 Tiere versorgen.

