



850

## PRO FRITSTÅENDE DRIKKEFONTÆNE

Den frostfrie fritstående drikkefontæne fra PRO serien er fremstillet til at sikre frisk drikkevand året rundt, i eksempelvis skolegårde og offentlige rum. Kræver at den vandledning som forsyner er frostfri.

Fontænen har et tidløst udtryk, og er udstyret med en fodbetjent trykknop som sikrer god hygiejne. Ydermere sørger trykknappen for at vandposten automatisk slukker efter brug, så der ikke anvendes unødvendige ressourcer.

Højden på dette produkt er 850 til skålens top.

# PRO FRITSTÅENDE DRIKKEFONTÆNE

Frostline er fremstillet i Danmark og har i dag mere end 25 års erfaring. Vi tilbyder et bredt sortiment af frostfrie udendørs produkter i smukt design, høj kvalitet og med stor funktionalitet.

Drikkefontænen virker ved, at en selvtømmende mekanisk ventil tømmer produktet for vand efter brug, hvilket sikrer frisk vand året rundt. Vores produkter kræver ikke brug af strøm for at sikre frostfrihed, og er fremstillet i rustfrit stål – så miljøvenlig på alle måder. Drikkefontænen har en fodbetjent trykknop, hvilket giver en enkel betjening og god komfort. Produktet leveres komplet med brønd.

## Vi anbefaler

Det anbefales at anvende forsynings vandledning af PEM-rør på 25 mm eller større.

## Specifikationer

### Installationsmål

Tappehøjde	850 mm
Fontænehøjde	850 mm
Tilslutning	½"

### Produktmål

Totalhøjde	1750 mm
Totalbredde	Ø290 mm
Dæksel	Ø290 mm
Brønd	Ø250x900 mm

### Forpakning

Mål H-B	1750 x 290 mm
Vægt	10 kg

### Frostline ventil

Kapacitet	4-8 l/min. 2-6 bar
O-ringe	Pakningssæt 9010

### Modeller

Produkt	VVSnr.	Beskrivelse
850	694865.200	Rustfrit stål

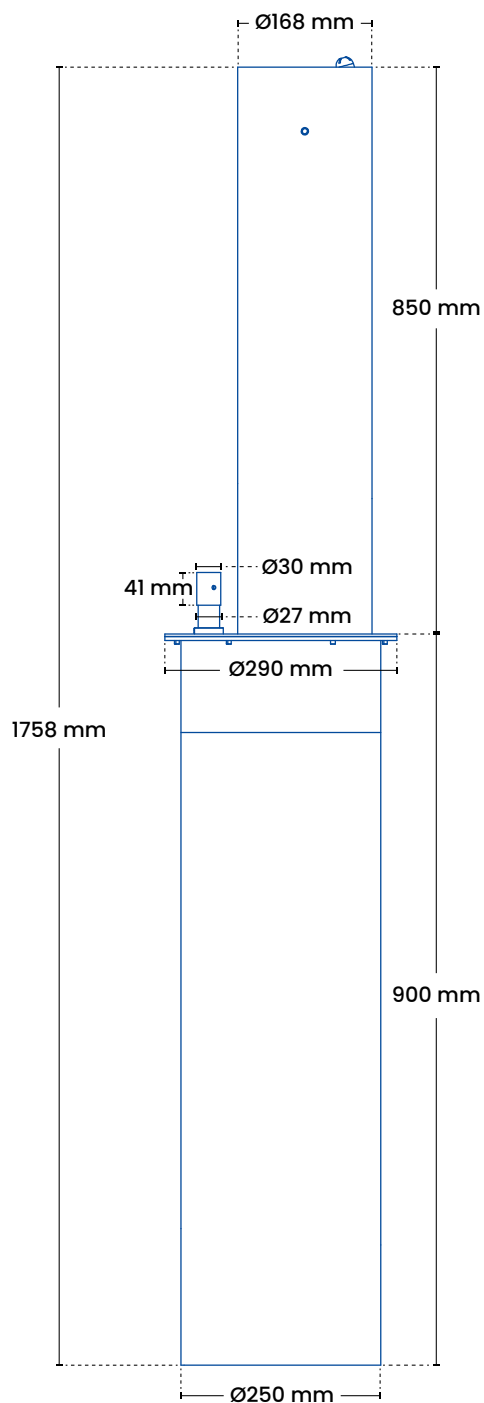

Glasblæst

**Med brønd** For funktion og garanti er der krav om en frostfri vandtilførsel året rundt, at brønden er nedgravet så overkant er i terræn og at brønden til enhver tid er tør. Under 5 grader må der ikke være monteret slangestudser eller udstyr.